

LAMUDA



SINCE 1942

BY XIMO ROCA

MASSMI

+MI



XIMO ROCA

His professional trajectory began in 1981 but the Ximo Roca Diseño Studio was created in 1989. His work always begin with an immersion in the business reality of the Customer and the understanding of his target market. His projects, national and international, which include industrial and graphic design, interiorism and architecture, have received different prizes and awards. Ximo Roca is surely a versatile and original designer. During more than 30 years he has created products that are today very diffused in the market.

Aunque su trayectoria profesional se inició en 1981, fue en 1989 cuando se creó el estudio Ximo Roca Diseño. Su trabajo se caracteriza por una inmersión inicial en la realidad empresarial de los clientes y por entender el mercado al que ellos se dirigen. Sus proyectos, tanto de ámbito nacional como internacional, abarcan desde el diseño industrial, el diseño gráfico, el interiorismo y la arquitectura y han recibido numerosos premios y galardones. Ximo Roca, es sin duda un diseñador versátil y original. Durante sus más de 30 años de trabajo ha creado numerosos productos que hoy están ampliamente difundidos en el mercado.

LAMUDA

2019 by Ximo Roca

Lamuda is a sound absorbing lighting, created by using sustainable materials, it helps to solve the uncomfortable problem of the environmental noise.

The Ximo Roca studio gives us the keys for its design: We realized that in spaces especially crowded, as restaurants or offices, we could find bustle and it could be annoying for habitual or sporadic users of this environment. We planned to create something new: a lighting with a double function, to illuminate and at the same time to absorb the sound to make easier any conversation.

Lamuda es una luminaria fonoabsorbente, creada a partir de materiales sostenibles, que ayuda a resolver el incómodo problema del ruido ambiente, favoreciendo el bienestar en los espacios.

El estudio de Ximo Roca destaca las claves de su diseño: Detectamos que, en espacios especialmente concurridos, como pueden ser restaurantes u oficinas, reina el bullicio, algo que puede resultar molesto para las personas que comparten ese entorno ya sea de modo habitual o esporádico. Nos planteamos crear algo nuevo: una lámpara con una doble función, la de iluminar y, al mismo tiempo, absorber el sonido para favorecer una conversación relajada.



Suspension lamp
Lámpara de suspensión
[Ref 6998 6Q MA](#)
[Ref 6998 7Q MO](#)

Suspension lamp
Lámpara de suspensión
Ref 6998 70 MO





Suspension lamp
Lámpara de suspensión

Ref 6998 80 AZ Ref 6998 80 GR

LAMUDA COLLECTION

Ceiling lamp / Suspensión

Ref 6998 80

LED 19W **A+**

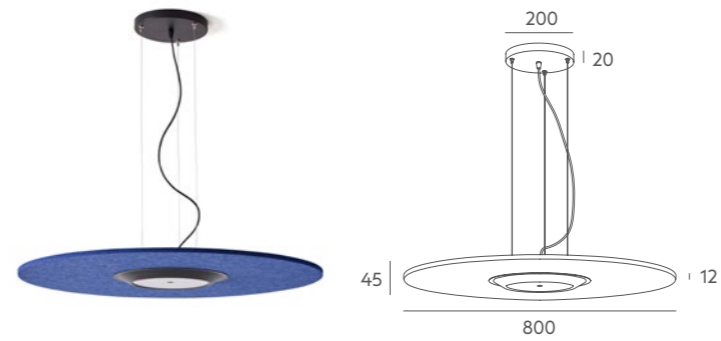

Ref 6998 60

LED 19W **A+**

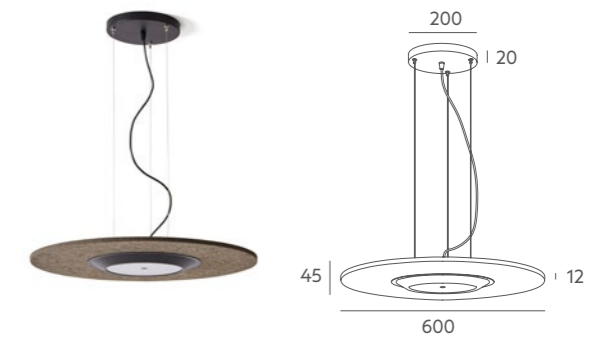

Ref 6998 70

LED 19W **A+**

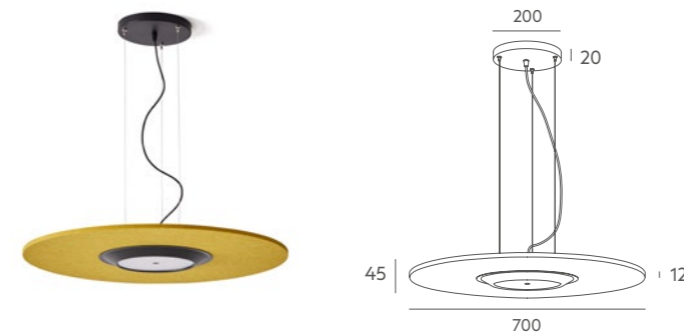

Ref 6998 50

LED 19W **A+**

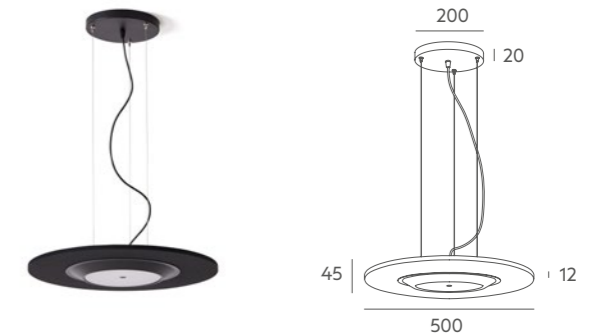

Tecnical data

Frame: PET. Black metal canopy.

Details: acoustic PET shade. Opal metacrylate diffuser.
Steel cable + black PVC cable.

Recommended Bulb: 19W 3000K. LED (included).

Important: the standard cable length is 1 metre, if you need special size please contact our Customer Support Department.

Finishes Acabados

PET Colour / Acabado PET



Methacrylate / Metacrilato



Metal Colour / Acabado Metal



Información técnica

Cuerpo: PET. Florón de metal negro.

Detalles: pantalla acústica PET. Difusor de metacrilato opal.
Cable de acero + cable PVC negro.

Bombilla recomendada: 19W 3000K. Lm LED (incluida).

Importante: la longitud del cable estándar es de 1 metro, si desea una medida especial no dude en ponerse en contacto con nosotros.



LAMUDA LINEAL COLLECTION

Suspension lamp / Lámpara de suspensión

Ref 6998 120

LED 19W **A+**

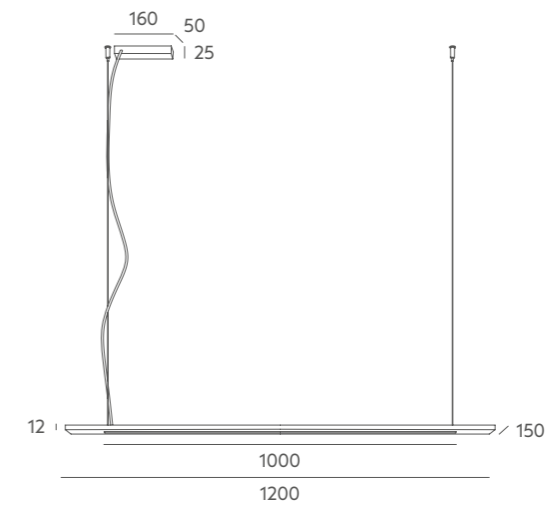
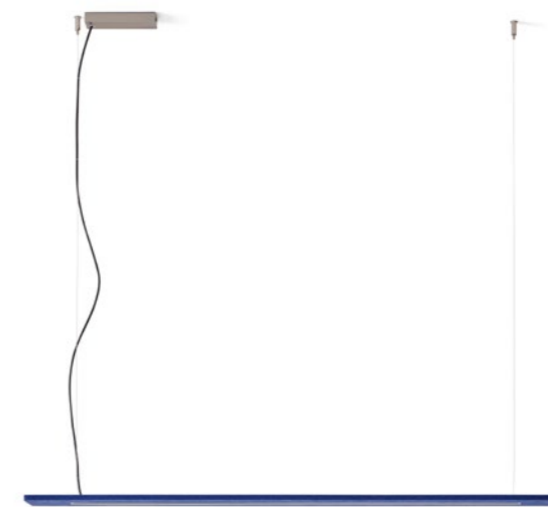

Tecnical data

Frame: PET. Black metal canopy.

Details: acoustic PET shade. Opal metacrylate diffuser.
Steel cable + black PVC cable.

Recommended Bulb: 19W 3000K. LED (included).

Important: the standard cable length is 1 metre, if you need special size please contact our Customer Support Department.

Información técnica

Cuerpo: PET. Florón de metal negro.

Detalles: pantalla acústica PET. Difusor de metacrilato opal.
Cable de acero + cable PVC negro.

Bombilla recomendada: 19W 3000K. Lm LED (incluida).

Importante: la longitud del cable estándar es de 1 metro, si desea una medida especial no dude en ponerse en contacto con nosotros.

Finishes / Acabados

PET Colour / Acabado PET



Methacrylate / Metacrilato



Metal Colour / Acabado Metal



Suspension lamp
Lámpara de suspensión
Ref 6998 120 AZ

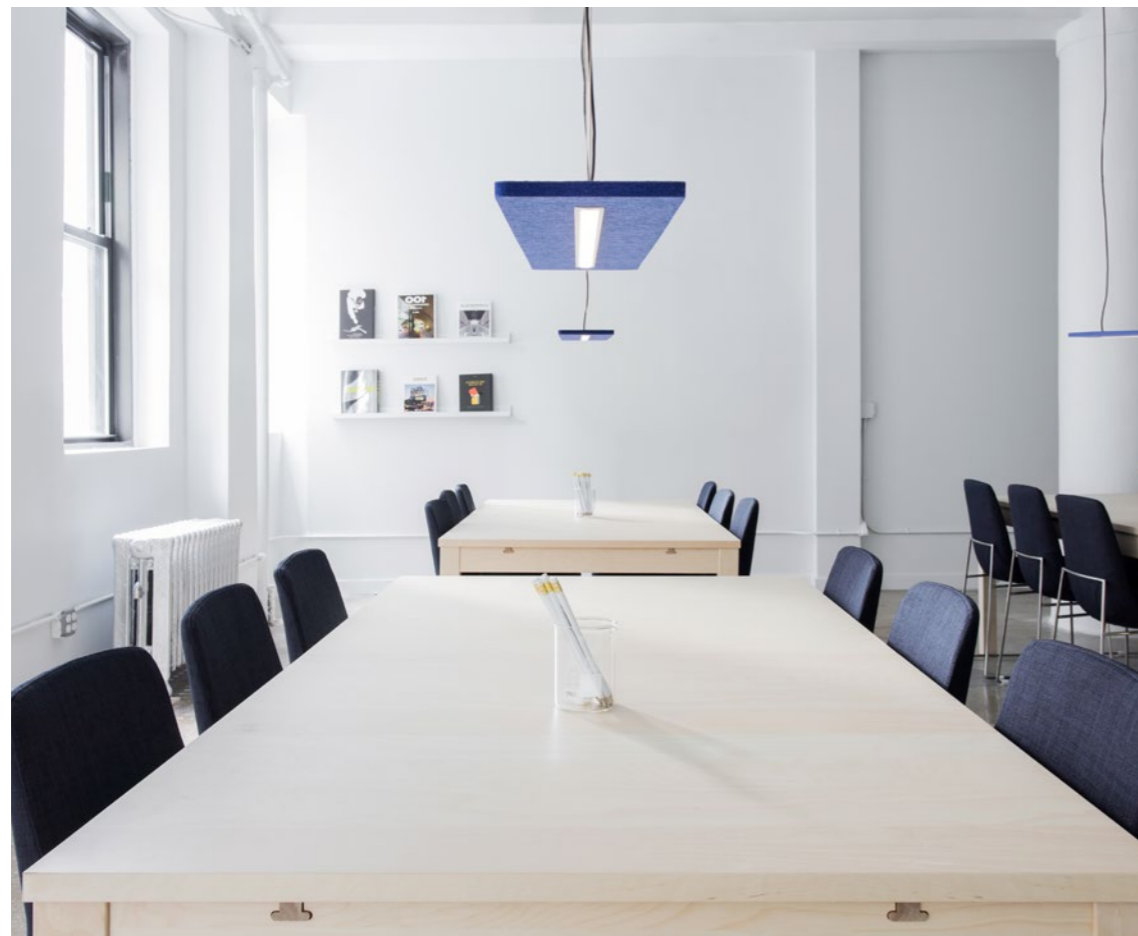

FINISHES

ACABADOS

ACOUSTIC PANNEL PET / PANEL ACÚSTICO PET



AZ Blue / Azul



GR Grey / Gris

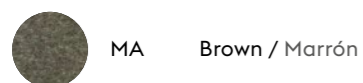

MA Brown / Marrón



MO Mustard / Mostaza

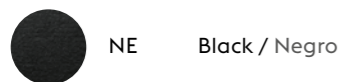

NE Black / Negro

METHACRYLATE / METACRILATO

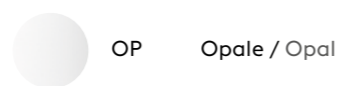

OP Opale / Opal

METAL PLATE FINISHES / ACABADOS BAÑO

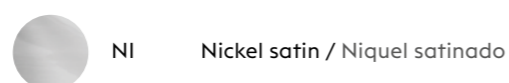

NI Nickel satin / Niquel satinado

PAINTED FINISHES / ACABADOS PINTURA



NMT Matte Black / Negro mate

PET ACOUSTIC PANEL

100% polyester PET (60% recycled PET fiber + 40% virgin PET fiber)

Fire Class: ASTM E84 Class A | EN 13501 Class B - S1, D0

Environmental Certificate: OEKO-TEX® STANDARD 100

Acoustic performance: noise reduction coefficient (NRC 0.4) according to ISO 354:2003 in a reverberant room

Weighted sound absorption coefficient (aw 0.25) according to ISO 11654:1997

Free of formaldehyde / No chemical irritants / Composition 60% recycled / 100% recyclable / Free of odors

Easy maintenance: resistant to dirt and dust / Impact resistant / Easy to handle

Thermal insulation / Moisture control / Antifungal properties

PANEL ACÚSTICO PET

100% poliéster PET (60% fibra PET reciclada + 40% fibra PET virgem)

Clase a prueba de fuego: ASTM E84 Clase A | EN 13501 Clase B - S1, D0

Certificado Medioambiental: OEKO-TEX® STANDARD 100

Rendimiento acústico: coeficiente de reducción de ruido (NRC 0,4) según la norma ISO 354:2003 en una sala reverberante

Coefficiente de absorción acústica ponderado (aw 0,25) según ISO 11654:1997

Libre de formaldehído / Sin irritantes químicos / Composición 60% reciclada / 100% reciclable / Libre de olores

Fácil mantenimiento: resistente a la suciedad y al polvo / Resistente al impacto / Fácil de manejar

Aislamiento térmico / Control de humedad / Propiedades antifúngicas



A brand of / Una marca de

INDUSTRIAS MASSMI S.L.

Avda. Villa de Madrid, 48

Pol. Ind. Fuente del Jarro

46988 Paterna, Valencia - España

T. +34 961 321 416

massmi@massmi.com

MASSMI.COM



MASSMI.COM

SINCE 1942